

KOLM Engines BX100



Technische Daten

Hubraum:	100cm ³
Leistung:	6,6 kW
Drehzahl:	max. 6000 min ⁻¹
Luftschaube:	26 x 8 – 28 x 12 2-Blatt, 24 x 10 – 25 x 12 3-Blatt
Treibstoff:	Benzingemisch 1:50 – 1:100, ASPEN 2-Taktgemisch
Gewicht:	3450 gr.
Zündung:	Mikroprozessorzündung mit Zündzeitpunktverstellung der Firma Müller
Vergaser:	WALBRO WT225
Technik:	Zweizylinder Viertaktboxermotor mit untenliegender Nockenwelle, gebaute Kurbelwelle, nadelgelagerte Stahlpleuel, Zentralvergaser, Luftschaubenbefestigung mit Zentralschraube, Gemischschmierung, optionaler Elektrostarter

Beschreibung

Der BX100 von KOLM Engines ist ein Zweizylinder-Viertaktboxermotor mit einer untenliegenden Nockenwellen, die über Stößelstangen auf die oben hängenden Ventile wirken.

Der Motor besitzt eine gebaute Kurbelwelle aus Vergütungsstahl, die Kurbelzapfen sind einsatzgehärtet und werden hydraulisch verpresst. Die Stahlpleuel sind ebenfalls aus Einsatzstahl, die Lauffläche für das Nadellager sind hartgespindelt, das obere Pleuelauge ist als Bronzegleitlager ausgeführt.

Die Motorschmierung erfolgt über Gemischöl (1:50 – 1:100). Als Treibstoff dient Normalbezin 95 Okt, Superbenzin 98 Okt, AVGAS oder ASPEN.

Die Zündung erfolgt über eine Mikroprozessor-Zündung mit automatischer Zündzeitpunktverstellung. Als Zündkerzen finden Typen mit Gewinde M10 x 1 Verwendung.

Der Motor wird zusammengebaut und eingelaufen geliefert. Jeder Motor wird mit einem Prüfzertifikat sowie einem detaillierten Teileprotokoll geliefert.

Für interessierte Motorenbauer bieten wir auch 2-tägige Seminare an, wo sie neben der CNC-Fertigung der Motorenteile, der Montage (für den Selbstbau) auch alle wichtigen Informationen für die Reparatur, den Betrieb und die Wartung bekommen. Abgerundet wird das Seminar von einem attraktiven Rahmenprogramm.

4 KOLM ENGINES

four stroke model aircraft engines

Maße:

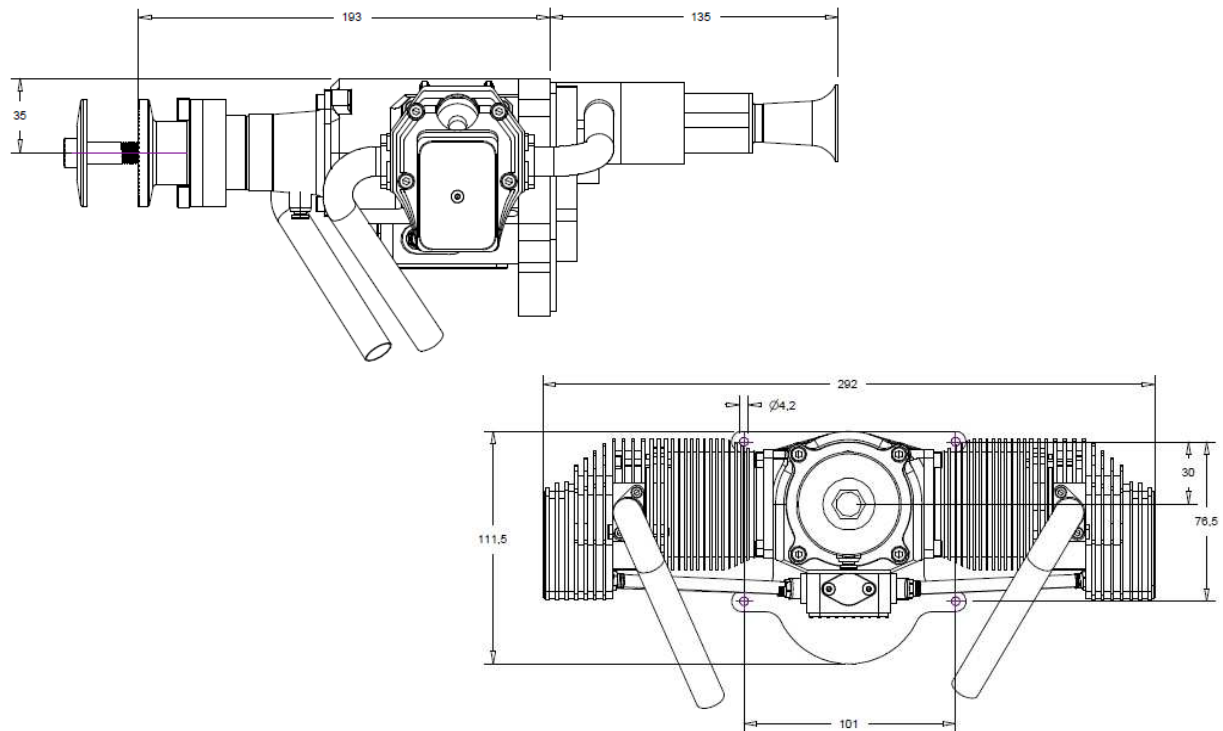

Richtpreise^{*)}

Stand 2011

Pos.	Artikel	Preis/€
Motoren		
1	Fertigmotor BX100 inkl. Vergaser und Zündung	2.180,00
2	Bausatzmotor BX100 inkl. Vergaser und Zündung	1.965,00
3	Schulung Motorenbau BX100 (1,5 Tage inkl. Verpflegung)	325,00
Zubehör		
1	Satz Auspuffkrümmer 90°, 75°, 60°, 45°	35,00
2	Auspuffkrümmer mit Wellschlauch l=100mm	32,00
3	Auspuff komplett	95,00
4	Flansch für Eigenbaukrümmer	5,50
5	Zündkerze	10,00
6	Befestigungsbolzen M4 (4 Stk.)	25,00
7	Ansaugtrichter 7°	17,00
8	Elektrostarter	350,00
9	Nockenwelle für Linkslauf	45,00
10	Spinner	22,50

*) Preisänderungen vorbehalten